

LINDNER



**MIURA 1500
MOBILE ZERKLEINERUNG**

**LEGT SICH MIT
ALLEM AN.**

DAS KÖNNEN NUR LINDNER KUNDEN SAGEN:

BRINGT MICH SCHNELL ANS ZIEL.

**SO KOMMT FLEXIBILITÄT INS GESCHÄFT:
BLITZSCHNELLE MATERIALANPASSUNG,
MAXIMALE BEWEGLICHKEIT.**

Mit dem innovativen FX-Schnellwechselsystem ist der Zweiwellenzerkleinerer Miura in kürzester Zeit bereit für jede Aufgabe. Darüber hinaus lässt er sich durch den 3-Achs-Trailer Aufbau bequem mittels Zugmaschine an jeden beliebigen Einsatzort transportieren. Mobile Zerkleinerungstechnik, die Sie einfach weiterbringt.



1. MASSIVES 2-ROTOR SCHNITTSYSTEM

Höchste Produktivität dank aggressivem Selbsteinzug und Kombination aus Schneiden und Brechen.

Maximale Unempfindlichkeit durch vollverschweißte Brecher, Reißer und Abstreifkämme.

Ideale Anpassung an das zu zerkleinerte Material garantieren in unterschiedlichen Konfigurationen verfügbare Wellenpaare.



2. KRAFTVOLLER DIESELMOTOR

Effizient und sparsam dank 350 PS starkem Dieselmotor von Scania.

Garantierte Einhaltung aller Abgasvorschriften durch modernste SCR-Abgasreinigung.

Besondere Langlebigkeit gewährleistet das ideale Zusammenspiel zwischen Motor und Hydraulik.



3. INNOVATIVE MOBIL-HYDRAULIK

Hohe Effizienz dank selbstregelnder lastabhängiger Leistungsabgabe.

Effektive Zerkleinerung auch von schwierigen Materialien durch bis zu 240.000 Nm Drehmoment.

Sicheren Betrieb garantiert die blitzschnelle automatische Störstofferkennung.

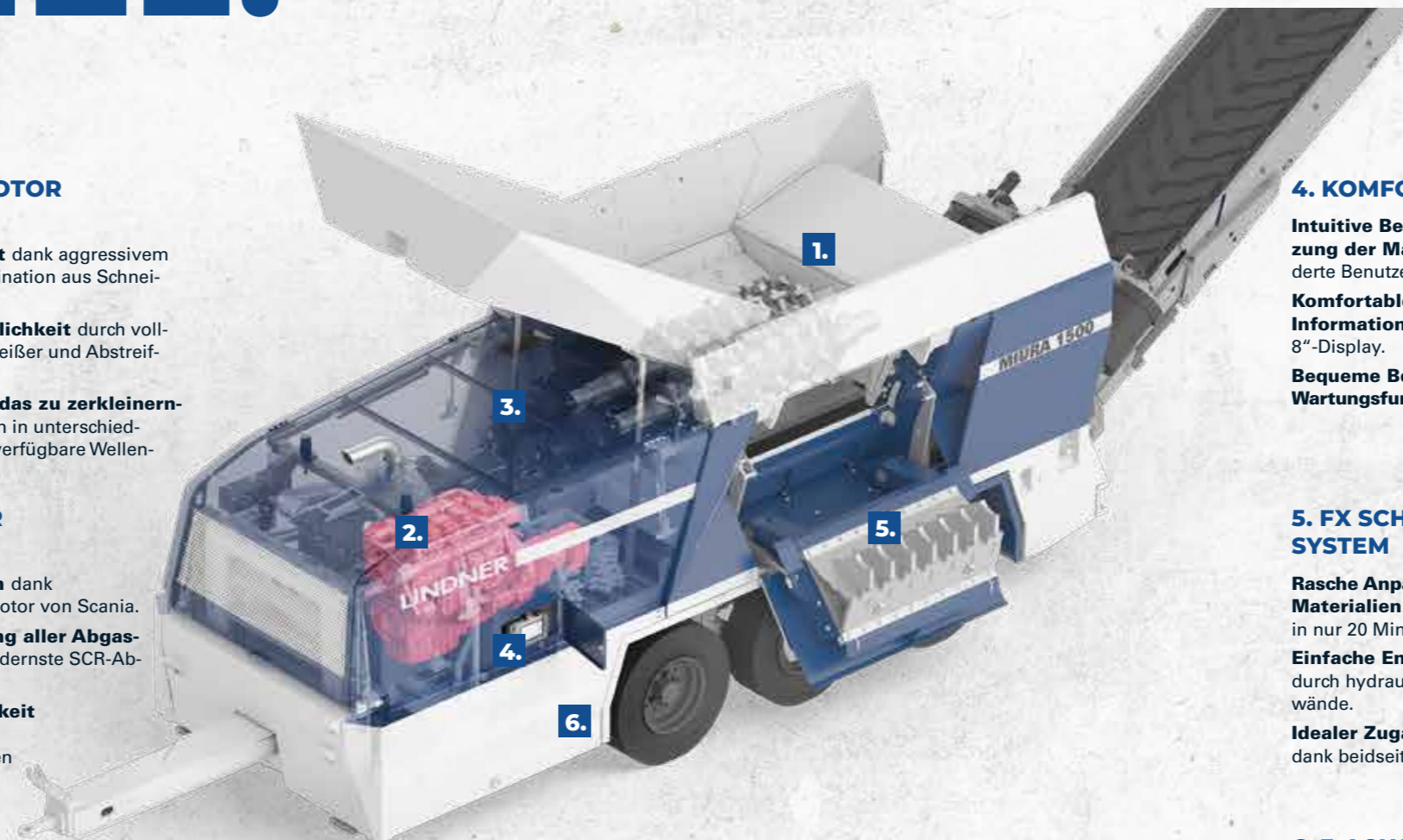

4. KOMFORTABLE STEUERUNG

Intuitive Bedienung und Parametersetzung der Maschine durch maßgeschneiderte Benutzeroberfläche.

Komfortables Ablesen aller relevanten Informationen dank kontrastreichem 8"-Display.

Bequeme Bedienung aller Betriebs- und Wartungsfunktionen mittels Fernbedienung.



5. FX SCHNELLWECHSEL- SYSTEM

Rasche Anpassung an unterschiedlichste Materialien ermöglicht der Wellenwechsel in nur 20 Minuten.

Einfache Entnahme von Störstoffen durch hydraulisch ausschwenkbare Seitenwände.

Idealer Zugang für Wartungsarbeiten dank beidseitig zu öffnendem Schneidraum.



6. 3-ACHS-TRAILER

Einfaches Transportieren der Maschine mit StVo-Zulassung.

Höchste Flexibilität ermöglicht ein optionaler am LKW mitführbarer Wellensatz.

Leichtes Manövrieren des Shredders durch längen- und höhenverstellbare Zugdeichsel.



TECHNISCHE DATEN

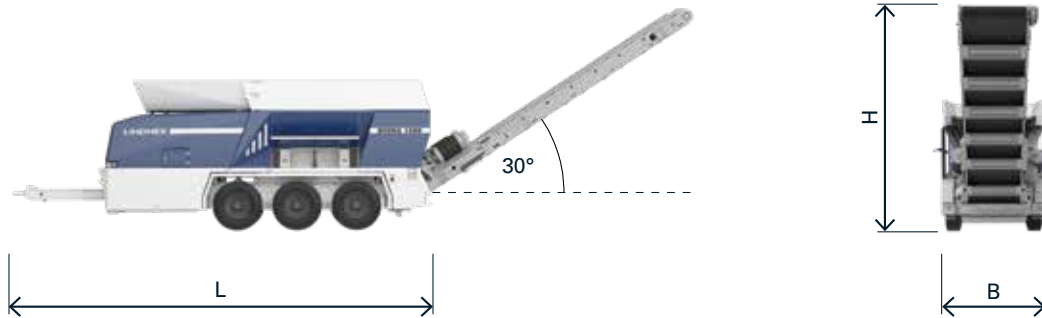

MIURA 1500

Antriebsleistung Diesel	PS	350
Abgasnorm		EU Stufe IV (USTief 4f)
Fahrgestell		3-Achs-Trailer
Wellenlänge	mm	2 x 1500
Max. Drehmoment	Nm	240.000
Gewicht	t	24
Abmessungen (LxBxH)	mm	9322 x 2521 x 3274
Abwurfhöhe Austragsband (30°)	mm	4600

* Die angeführten Werte beziehen sich auf die Standardausführung mit Standardtrichter und Standardstandfuss, technische Änderungen vorbehalten.

FEINES WELLENPROFIL

Der Spezialist fürs Feine



Endkorn: 100 – 200 mm

Altholz A1 – A2
Biomasse
Grünschnitt
Wurzelstöcke
Papierrollen
Teerpappe
Kunststoffe
etc.

GROBES WELLENPROFIL

Der Spezialist fürs Grobe



Endkorn: 300 – 500 mm

Altholz A1 – A4
Siedlungsabfälle
Spermmüll
Industrieabfälle
Wurzelstöcke
Bahnschwellen
Metalle
Leichter Eisenschrott
Leichter Aluminiumschrott
Elektroschrott
etc.



FE-Metallabscheider



Wasserbedüsung



Feuerlöschsystem mit
Funkenerkennung



Erweiterter Verschleißschutz

Lindner-Recyclingtech GmbH

Villacher Straße 48 | 9800 Spittal/Drau | Österreich
t.: +43 4762 2742 | f.: +43 4762 2742-9032 | office@lindner.com

www.lindner.com